

# Motocompresor portabil

**ROTAR**

Utilaj fabricat in Italia

## MDVN 53K

SUPER SILENTIOS | PUTERNIC & COMPACT



Greutate (cu frane)	950 kg
Greutate (fara frane)	850 kg

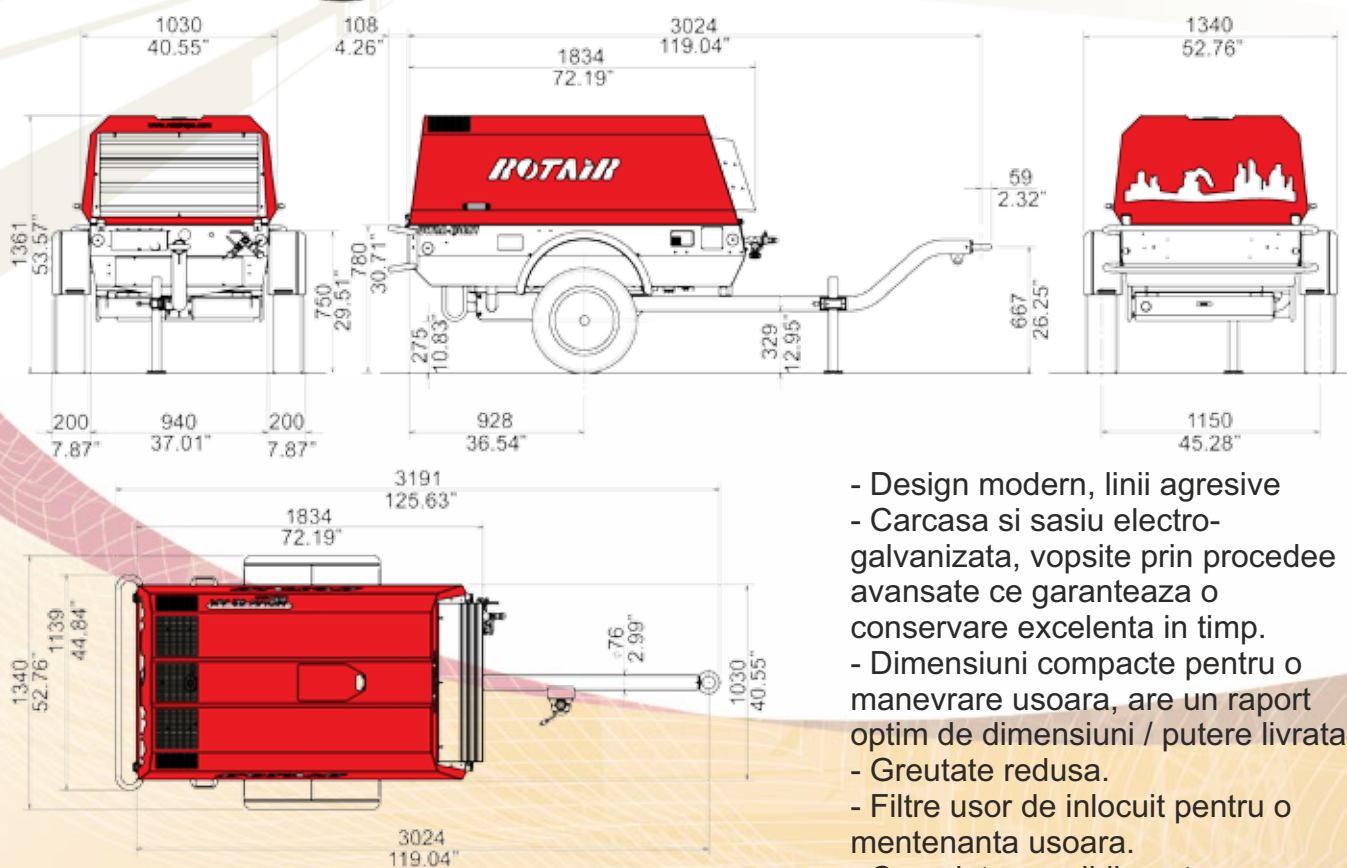

- Design modern, linii agresive
- Carcasa si sasiu electrogalvanizata, vopsite prin procedee avansate ce garanteaza o conservare excelenta in timp.
- Dimensiuni compacte pentru o manevrare usoara, are un raport optim de dimensiuni / putere livrata.
- Greutate redusa.
- Filtre usor de inlocuit pentru o mentenanta usoara.
- Complet accesibil pentru mentenanta si service.

### Optiuni si accesorii:

Bara tractare cu sau fara frane, prindere tip inel sau nuca  
Indicator infundare filtru de aer - indicator nivel combustibil  
Kit sablare (racirea aerului livrat si separator al umezelii)  
Gresare automata pentru echipamentele pneumatice -  
Incalzirea aerului livrat



Company certi ed ISO 9001 2008



Distribuitor local

A NEW  
WORKING  
CONCEPT!

## MDVN 53K



- Sistem de control pneumatic, dezvoltat de Rotair, pentru a ajusta automat turatia motorului in functie de aerul livrat. Acest sistem este foarte eficient si asigura un consum redus de combustibil.
- Sistem inteligent Star/Stop conceput de Rotair ce previne eventualele defectiuni ce pot surveni in urma unor proceduri incorecte in timpul functionarii
- Filtru separator aer/ulei supradimensionat ce garanteaza o functionare perfecta.
- Seturi separate de filtre de aer si ulei pentru motor si compresor.
- Filtru de aer supradimensionat pentru compresor ce garanteaza o filtrare excelenta a aerului. Optional pentru conditii specifice de lucru se poate monta un sistem de filtrare in 2 stadii.
- Filtru de aer pentru motor in 2 stadii
- Radiator racire combinat pentru motor si compresor.



RESPECTAREA INTERVALURILOR DE MENTENANTA SI FOLOSIREA PIESELOR DE SCHIMB ORIGINALE ASIGURA PERFORMANTE OPTIME DE FUNCTIONARE SI O FIABILITATE MAI MARE A ECHIPAMENTULUI

### COMPRESOR

Presiune operare	7 bar
<i>Se poate opta pentru versiuni cu presiuni de operare diferite, pana la 14/15 bar si pressure duala*</i>	
Aer livrat	5200 l/min
Presiune minima de lucru	5 bar
Angrenare compresor	Distributie curea
Sistem racire compresor	Aer/Ulei
Capacitate ulei racire	9 l
Temperatura aer livrat	40°C + Temperatura ambientala
Valva iesire	3 x 3/4"
Nivel zgomot EECno 2000/14	< 98 LWA
Capacitate baterie	12Vcc- 400A-70Ah
Capacitate rezervor	50 l
Consum / Autonomie	6,7 l/ora (7,5 ore de lucru)

### MOTOR DIESEL

Motor	Kubota
Tip motor	V-2403-M-DI
Sistem motor	4 timpi - in linie - Injectie directa
Capacitate	2434 cc
Nr. cilindri	4
Aspirare	Naturala
Putere max motor@2700rpm	36,5 kW – 49,0 HP
Viteza max. motor	2700 RPM
Viteza minima motor	1600 RPM
Sistem racire	Apa
Capacitate sistem racire	8 l
Tip lubrefiere	Ulei
Capacitate ulei lubrefiere	9 l

CONDITII DE MEDIU	(Versiune standard*)
Temperatura max. ambientala	50°C
Altitudine max.	1800 m
Temperatura minima de lucru	0°C

\*Pentru versiuni cu presiuni de operare diferite sau pentru conditii ambientale specifice de lucru, contactati departamentul nostru tehnic.

\* Toate imaginile sunt cu caracter ilustrativ. Datele tehnice pot fi modificate fara nici o notificare in prealabil

Distribuitor local

**A NEW  
WORKING  
CONCEPT!**  
PORTABLE COMPRESSOR  
SUPER SILENT & COMPACT  
POWERFUL & COMPACT